

## TIRE-VOLET - BREVETÉ

FABRICATION SUR MESURE ( VOIR AU DOS )



**Fixation lorsque les tableaux sont très larges pour pouvoir ouvrir et fermer facilement les volets de l'intérieur.**



Désignation	Référence	Condt
Tire-volet	A071350	L'unité

**Forfait fabrication pour toute commande inférieure à 20 tire-volets (réf. A071352)**

Nous consulter

**Plus d'infos  
au dos**



## TIRE-VOLET + 1 + 2



1 Platine ronde



2 Butée de maintien

Désignation	Référence	Cond't
Tire-volet + 1 + 2	A071350	L'unité

Pour pouvoir fabriquer, il nous faut ces 4 ou 5 cotes :

- **A** = 3/4 du nouveau tableau (avec isolation finie) + 70 mm  
= ..... mm Pour INFO : mini 200 mm
- **B** = centre du volet à l'angle du tableau + 50 mm = ..... mm
- Nature du matériaux = CREUX  ou PLEIN
- Épaisseur de l'isolant = ..... mm  
(pour la longueur de la butée caoutchouc 3)
- Si isolation du tableau, épaisseur = ..... mm  
(pour l'anneau de maintien 4 et la butée tableau 6)

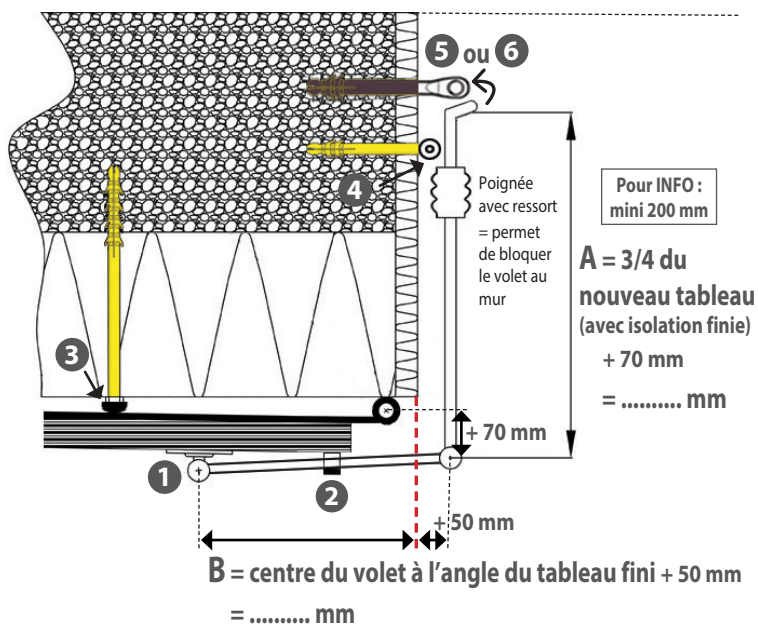

## ACCESSOIRES À COMMANDER : 3 + 4 + 5 OU 6

### 3 Butée caoutchouc

Désignation	Référence	ISOLATION
Ø 10 x 60 mm	A071373	Non isolé
Ø 10 x 160 mm	A071375	110 mm
Ø 10 x 200 mm	A071380	150 mm
Ø 10 x 240 mm	A071385	190 mm

La longueur varie selon l'épaisseur de l'isolant.

### 4 Anneau de maintien - fixation sur tableau

Désignation	Référence	ISOLATION tableau
Ø 10 x 66 mm	A071400	Non isolé
Ø 10 x 120 mm	A071420	Maxi 60 mm

La longueur varie selon l'épaisseur de l'isolant.

### 5 Butée tableau NON ISOLÉ

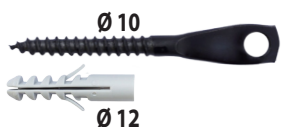

Désignation	Référence
Butée tableau NON ISOLÉ	A071360

### 6 Butée tableau ISOLÉ



Désignation	Référence	ISOLATION tableau
Butée tableau ISOLÉ	A071370	Maxi 60 mm

